

Seat Leon ST 1.4 TSI FR



DER GETESTETE KOMBI SEAT LEON ST 1.4 TSI FR SIEHT SCHICK AUS UND GIBT SICH ORDENTLICH SPORTLICH. ER TRANSPORTIERT AUCH GERNE LASTEN UND BIETET SPORTLICH-DYNAMISCHE FAHREIGENSCHAFTEN. JEDOCH HAT ER AM TESTENDE EIN PAAR NEGATIVE PUNKTE EINGEFAHREN.

Positiv

- Dynamisch-sportliche Fahreigenschaften
- Platzverhältnisse vorne und hinten
- Relativ gute Übersicht
- Kofferraumvolumen und -form
- Gut konturierte Sitze mit genügend Seitenhalt
- Gute Fahrleistungen mit angemessenem Verbrauch

Negativ

- Zubehörpolitik wie bei Premiumanbietern
- Garantieleistung nur 2 Jahre
- Die 6-Gang-Schaltung dürfte etwas knackiger sein
- Spurhalte Assistent ist teilweise unpräzise und umständlich zu bedienen
- Kraftentfaltung des 1.4 l TSI ist nicht kontinuierlich
- Kein Gratiservice

Präsentation

Der Seat Leon ST präsentiert sich 2014 sportlich-dynamisch und lässt da und dort seine Verwandtschaft zu seinen Technikspendern aus Deutschland durchblitzen. Mit den optionalen LED-Scheinwerfern wirkt die Front modern und trotzdem zeitlos. Die zum Heck durchlaufende Sicke in der Seite endet mit einer markanten Kante. Alles in allem ein sehr gelungenes Design.

Innenraum

Im Innenraum würde man für die sportliche Ausstattungslinie "FR" etwas mehr "Pep" erwarten. Die Verarbeitung und die Materialien sind gut, der graue Kunststoff und die teilweise lieblos gestalteten Schalter wirken aber nüchtern und eher billig. Die Platzverhältnisse vorne sind sehr gut und auch hinten finden Personen über 1.80 Meter Platz. Das Kofferraumvolumen ist klassenüblich. Durch die kubische Form und die tiefe Ladekante ist der Kofferraum sehr praktisch. Der Ladeboden lässt sich in der Höhe verstellen und bietet so eine ebene Ladefläche.

Komfort

Auch trotz des in der Ausstattungslinie "FR" verbauten Sportfahrwerks bleibt der Fahrkomfort nicht auf der Strecke. Die Federung ist zwar straff, bietet aber genügend Komfort. Die Innengeräusche sind gering. Die serienmässigen Sportsitze sind gut konturiert und bieten genügend Seitenhalt. Lediglich die Schenkelaufgabe dürfte etwas länger sein. Die Komfort-Ausstattung ist für die teuerste Modellvariante nur befriedigend. Es fehlen beispielsweise Lichtautomatik, Scheibenwischerautomat oder eine Einparkhilfe.



1



2



3



4

- 1 Grosses Kofferraumvolumen mit variablem Ladeboden und kubischer Form.
- 2 Die Schaltung des 6-Gang-Getriebes dürfte in der sportlichen Ausstattungslinie "FR" knackiger sein.
- 3 Der aufgeladene 1.4 Liter Turbo-Benziner bietet gute Fahrleistungen bei angemessenem Verbrauch.
- 4 Eher nüchtern gestalteter Innenraum mit gut verarbeiteten Materialien.

Fahrleistungen

Der 1.4 Liter TSI bietet im Seat Leon ST gute Fahrleistungen. So beschleunigt das Testauto in 8.9 Sekunden (Werk 8.4 Sekunden) von 0 auf 100 km/h. Das Triebwerk läuft kultiviert, zeigt aber bei tiefen Drehzahlen eine kleine Tendenz zum "Brummen". Auch dürfte die Kraftentfaltung etwas harmonischer sein. Der Turbolader presst bereits bei 1'500 U/min seine volle Ladung in den kleinen Motor, was teilweise zu Traktionsproblemen führt. Das 6-Gang-Getriebe ist gut abgestuft, die Schaltung dürfte aber für die sportliche Ausstattungslinie "FR" etwas knackiger sein.

Fahreigenschaften

Die Fahreigenschaften sind sportlich-dynamisch mit genügend Komfortreserven. Die ganze Abstimmung passt auf die gebotenen Fahrleistungen. Trotzdem wünscht man sich gerade auf nasser Fahrbahn etwas mehr Traktion beim Beschleunigen aus engen Kurven. Dies ist sicher auch der etwas unharmonischen Kraftentfaltung des Motors zuzuschreiben. Die serienmässigen 17-Zoll Räder mit 225/45 Bereifung passen gut zum sportlichen Leon ST.

Sicherheit

Die Sicherheitsausstattung des Leon ST ist gut. Für eine sehr gute Bewertung fehlen ihm aber beispielsweise ein E-Cal System oder ein Totwinkelassistent. Auch die Parksensoren sind nicht serienmässig. Der Bremsweg aus 100 km/h ist mit 36.9 Metern hingegen sehr gut.

FAHRZEUGDATEN

Motor

Hubraum	1395 ccm
Zylinder	4
Ventile pro Zylinder	4
Aufladung	ja
Max. Leistung	103 kW
Max. Drehmoment	250/1'500 Nm/Umin

Kraftübertragung

Getriebe	m6
Antrieb	Front

Karosserie

Karosserieform	Kombi
Leergewicht lt. Hersteller	1275 kg
Max. Anhängelast	1500 kg
Kofferraumvol. klein	587 Liter
Kofferraumvol. gross	1479 Liter

Garantie

Allg. Werksgarantie	2 Jahre
Mobilitätsgarantie	Autoleben lang
Rostschutzgarantie	12 Jahre (mit Auflagen)

Preise

Basispreis	31'250.- CHF
Preis Testfahrzeug	36'080.- CHF

Auszug Zubehör

- LED-Scheinwerfer
- Navigationssystem
- Einparkhilfe vo. und hi.
- Metallic Lackierung
- Sitzheizung, beheizte Wischerblätter

Reifen Testfahrzeug	225/45R17 Bridgest. ER 300
Reifen Mindestgrösse	205/55R16

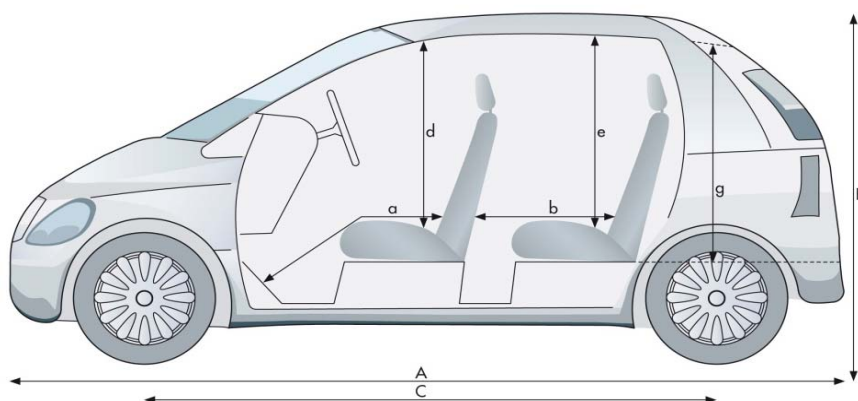

a von /bis 91 cm/115 cm

b von /bis 63 cm/90 cm

d 104 cm

e 97 cm

g 85 cm

A 453 cm

B 145 cm

C 262 cm

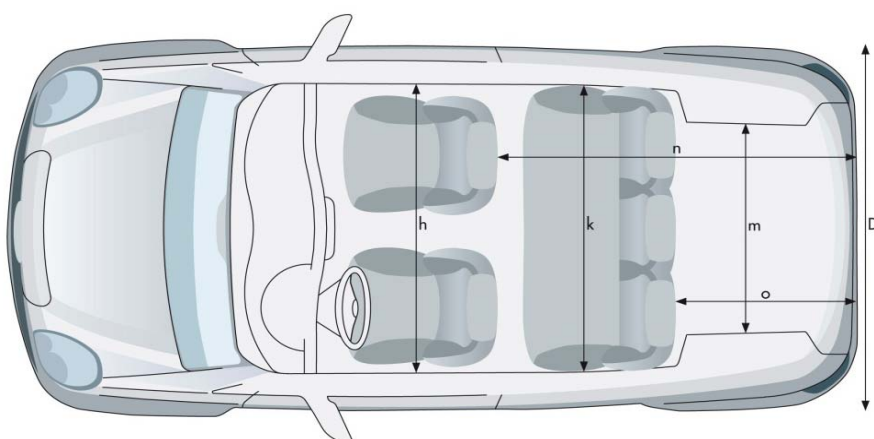

h 147 cm

k 146 cm

m 101 cm

n 185 cm

o 103 cm

D 182 cm

TESTWERTE

Motorleistung

Leistungsmessung TCS	101.4 kW
Abweichung zu Hersteller	-1.6 kW

Tachoabweichung

Bei 60 km/h	63 km/h Anzeige
Bei 80 km/h	84 km/h Anzeige
Bei 100 km/h	105 km/h Anzeige
Bei 120 km/h	126 km/h Anzeige

Gewichte

Leergewicht Testfzg.	1365 kg
Abweichung zu Hersteller	+90 kg
Zuladung Testfzg.	475 kg

Beschleunigung 0 - 100 km/h

Herstellerangabe	8.4 s
Messung TCS	8.9 s

Elastizität (im 4. Gang)

60 - 100 km/h	6.2 s
80 - 120 km/h	6.9 s

Kilometerzähler Abweichung

Anzeige Fahrzeug	2'000 m
Messwert	1988 m
1000 m effektiv sind	1006 m Tacho

Bremsweg

(Mittelwert aus 10 Vollbremsungen mit 100 km/h)	
Bremsweg	36.9 m
Mittlere Verzögerung	10.5 m/s ²

Wendekreis

(Zwischen Mauern)	
Wendekreis links	11.0 m
Wendekreis rechts	11.1 m

Innengeräusche

bei 60 km/h	60 dB(A)
bei 80 km/h	63 dB(A)
bei 100 km/h	67 dB(A)
bei 120 km/h	69 dB(A)

Kosten

Stundenansatz laut BFS	CHF 145.-
Gratis-Service	0 Jahre
	0 km

Service laut Hersteller

30000 km
24 Monate

Gesamtkosten für die Wartung

(bei 15'000 km/Jahr)	
bis 180'000 km	CHF 3'604.-

Betriebskosten

Bei 10'000 km/Jahr	0.87 CHF/km
Bei 15'000 km/Jahr	0.65 CHF/km
Bei 30'000 km/Jahr	0.43 CHF/km

Umweltaspekte

Normverbrauch: l/100km (80/1268/EWG)	
	städtisch ausserstädtisch gesamt
Werk	6.5 4.6 5.3
TCS	7.3 4.5 5.5

Testverbrauch

6.5 l/100 km

CO₂-Ausstoss

Werksangabe	121 g/km
TCS-Messung	125 g/km
CH-Durchschnitt	148 g/km
Energieetikette	C

Übersicht

Einparken	vorne	0.93 m
	hinten	4.33 m
Sicht	vorne	3.17 m
	hinten	9.10 m

TCS BEWERTUNG

Fahrzeugausstattung	★★★★☆
Sicherheitsausstattung	★★★★☆
Servicekosten	★★★★★
Innengeräusche	★★★★☆
Übersicht	★★★★☆

Bremsweg	★★★★★
Normverbrauch Werk	★★★★☆
Normverbrauch Test	★★★★☆
Testverbrauch	★★★☆☆

VERGLEICHSTABELLE

	SEAT	FORD	OPEL	TOYOTA
	Leon 1.4 TSI ST FR	Focus 1.6 SCTi SW Titanium	Astra 1.4i Turbo Sports Tourer Cosmo	Auris 1.6 Touring Spo
Preis (CHF)	31'250.–	32'240.–	31'150.–	32'700.–
Hubraum (cm³)	1395	1596	1364	1598
Leistung (kW/PS)	103/140	110/150	103/140	97/132
Drehmoment (Nm/Umin)	250/1'500	240/1'600	200/1'850	160/4'400
Gesamtverbrauch 1999/100/EG (l/100km)	5.5 C(2)	5.9(1) D(2)	5.7(1) C(2)	6.1(1) D(2)
Innenlärm bei 120 km/h (dBA)	69	70(5)	70(6)	69(7)
Betriebskosten(CHF/km) (3)	0.65	0.68	0.66	0.69
Bewertung Servicekosten (4)	★★★★★	★★★★☆	★★★☆☆	★★★★☆
Test Touring (Nummer/Jahr)	5/2014	12/2011(5)	5/2010(6)	20/2013(7)

(1) Wert laut Importeur

(2) Energieeffizienz laut Importeur

(3) Bei 15'000 km/Jahr

(4) Gesamtkosten auf 180'000 km bei jährlich 15'000 km

(5) Ford Focus 1.6 TDCi Titanium

(6) Opel Astra 1.6 Turbo Sport

(7) Toyota Auris 1.8 HSD Sol