

Mini Cooper 1.5D



KLEINER BRITTE MIT DEUTSCHEM BLUT. DER MINI COOPER D BESTICHT MIT VIEL RETRO, TOLLEN FAHREIGENSCHAFTEN UND SEINEM NEUEN DREIZYLINDER- DIESELMOTOR.

Positiv

- Neu konzipierter Dreizylinder-Dieselmotor mit harmonischer Kraftentfaltung
- Gute Fahrleistung
- Hochwertige Verarbeitung im Innenraum
- Sportliche und präzise Lenkung
- Präzises 6-Gang-Getriebe

Negativ

- Preis-Leistungsverhältnis (Preispolitik)
- Serienausstattung knapp gehalten
- Kleiner Kofferraum, aber sehr variabel veränderbar
- Wenig Beinfreiheit hinten

Präsentation

Mit dem neuen Cooper will Mini den legendären Cooperkult weiterleben lassen. Äusserlich sieht der Cooper fast gleich aus, wie das Vorgängermodell. Ein Hauch von Nostalgie und modernste Technik verpackt in einer Hülle, die sich sehen lassen kann.

Innenraum

Die hohe Verarbeitungsqualität zeugt vom BMW-Standard. Das Platzangebot ist vorne gut, hinten wirds mit der Beinfreiheit schnell mal richtig eng. Die Kopffreiheit ist vorne wie hinten erstaunlich gut. Das Kofferraumvolumen ist mit 211 Liter eher knapp bemessen, kann aber durch die Variabilität vergrössert werden. Das aufpreispflichtige HiFi-Lautsprechersystem harman/kardo ist elegant in das Interieur eingearbeitet. Zusammenfassend besticht der Innenraum mit "jukeboxähnlicher" Schönheit.

Komfort

Beim Federungskomfort geht der Mini keinen Kompromiss ein. Bewusst sportlich, hart und straff, aber trotzdem mit genügend Bodenfreiheit. Die bequemen, gut einstellbaren Sportsitze lassen keine seitlichen Rutschpartien zu. Das DAB-Visual Radio und das Multimediasystem sind einfach bedienbar und das Menü leicht zu verstehen. Neu im Mini ist auch das optionale Head-Up-Display. Dieses spiegelt die Informationen auf eine ausfahrbare Scheibe oben am Armaturenbrett. Auf der Autobahn ist der Lärmpegel im Innenraum erstaunlich tief.



1



2



3



4

- 1 Auffallend in der Mitte das runde Display mit LED-Ring umrandet.
- 2 Hinten wird's mit der Beinfreiheit schnell mal knapp.
- 3 Die hinteren Sitze runtergeklappt, gib es doch noch ein grosses Ladevolumen.
- 4 Keine Frage: Der Mini Cooper ist Kult.

Fahrleistungen

Der Mini Cooper D ist mit einem komplett neuentwickelten, modernen Dreizylinder-Diesellaggregat ausgerüstet. Dieser besticht durch den starken Vortrieb ab einer Drehzahl von 1200U/min. Der Motor läuft sehr kultiviert und ist drehfreudig. Der Mini erfüllt die Emissionsstufe Euro 6 und erhält mit dem CO₂ Ausstoss von 92g/km die Energieeffizienzkategorie A.

Fahreigenschaften

Mit dem Mini Cooper machen Kurvenfahrten so richtig Spass. Das Fahrverhalten ist sehr agil und die Lenkung sportlich direkt. Der Mini ist optional mit einem Fahrmodiprogramm ausgestattet und erlaubt den Passagieren, das Fahrerlebnis je nach Fahrmodus mit zu erleben. Dieses beinhaltet einen Green-Spritspar, einen Mid-Normal, und einen Kart-Modus. Diese Modi greifen in die Lenkung- und Gaspedalkennlinien ein.

Sicherheit

Die serienmässige Sicherheitsausstattung des Minis ist umfangreich und erhält die Note gut. Diese kann aber optional individuell vergrössert werden. Beim Bremsstest aus 100km/h erwiesen sich die Bremsen mit 37 Meter Bremsweg als sehr wirkungsvoll. Das sehr straffe Fahrwerk bügelt jedes Ausweichmanöver gekonnt aus. Die aufpreispflichtigen LED-Scheinwerfer bestechen durch die grosse Lichtausbeute und sind als zusätzlichen Sicherheitsaspekt zu empfehlen.

Spezielles

Beim getesteten Mini ist ein Gratis-Service-Paket bis 100'000 km oder 10 Jahre inklusive.

FAHRZEUGDATEN

Motor

Hubraum	1496 ccm
Zylinder	3
Ventile pro Zylinder	4
Aufladung	ja
Max. Leistung	85 kW
Max. Drehmoment	270/1750 Nm/Umin

Kraftübertragung

Getriebe	Man6
Antrieb	Front

Karosserie

Karosserieform	Kleinwagen
Leergewicht lt. Hersteller	1210 kg
Max. Anhängelast	– kg
Kofferraumvol. klein	211 Liter
Kofferraumvol. gross	k.a.

Garantie

Allg. Werksgarantie	3 Jahre/100'000k
Mobilitätsgarantie	5 Jahre
Rostschutzgarantie	12 Jahre (mit Auflagen)

Preise

Basispreis	27900 CHF
Preis Testfahrzeug	42660 CHF

Auszug Zubehör

- Paket "Chili"
- DABTuner, HiFi-Lautsprechersystem, Navi
- Lack und Leder, Interieur,
- Licht
- Park Distance Control

Reifen Testfahrzeug	205/45R17 88W
---------------------	------------------

Reifen Mindestgrösse	175/65R15 84H
----------------------	---------------

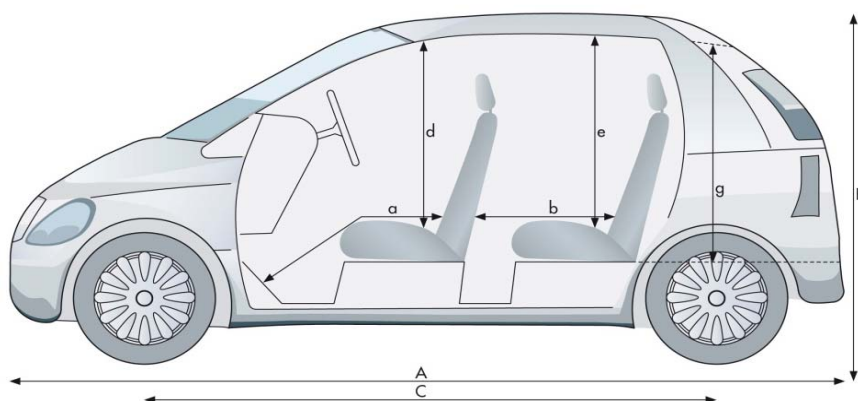

a von /bis 94 cm/115 cm

b von /bis 47 cm/70 cm

d 107 cm

e 92 cm

g 70 cm

A 382 cm

B 141 cm

C 249 cm

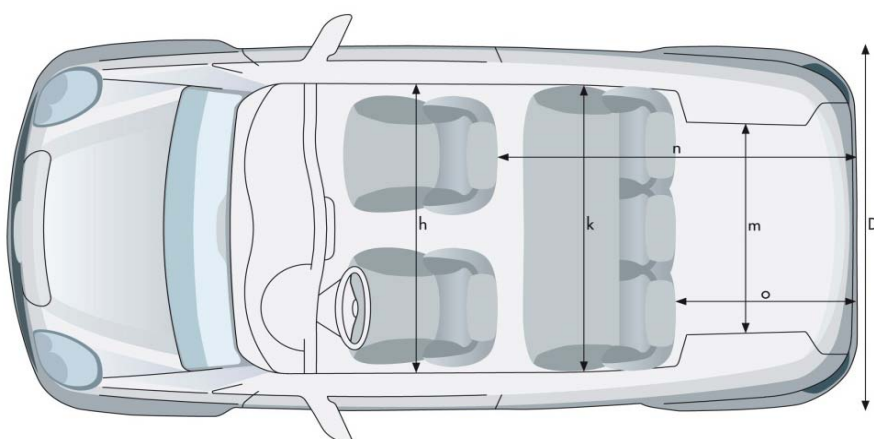

h 142 cm

k 127 cm

m 90 cm

n 123 cm

o 45 cm

D 172 cm

TESTWERTE

Motorleistung

Leistungsmessung TCS	101 kW
Abweichung zu Hersteller	+16.0 kW

Tachoabweichung

Bei 60 km/h	56 km/h Anzeige
Bei 80 km/h	76 km/h Anzeige
Bei 100 km/h	96 km/h Anzeige
Bei 120 km/h	116 km/h Anzeige

Gewichte

Leergewicht Testfzg.	1305 kg
Abweichung zu Hersteller	+95 kg
Zuladung Testfzg.	305 kg

Beschleunigung 0 - 100 km/h

Herstellerangabe	9.2 s
Messung TCS	9.8 s

Elastizität (im 4. Gang)

60 - 100 km/h	7.0 s
80 - 120 km/h	7.8 s

Kilometerzähler Abweichung

Anzeige Fahrzeug	1000 m
Messwert	1007.3 m
1000 m effektiv sind	1007 m Tacho

Bremsweg

(Mittelwert aus 10 Vollbremsungen mit 100 km/h)	
Bremsweg	37.0 m
Mittlere Verzögerung	10.4 m/s ²

Wendekreis

(Zwischen Mauern)	
Wendekreis links	10.9 m
Wendekreis rechts	10.9 m

Innengeräusche

bei 60 km/h	62 dB(A)
bei 80 km/h	64 dB(A)
bei 100 km/h	66 dB(A)
bei 120 km/h	69 dB(A)

Kosten

Stundenansatz laut BFS	CHF 145.-
Gratis Service	10 Jahre 100000 km

Service laut Hersteller

30000 km
24 Monate

Gesamtkosten für die Wartung

(bei 15'000 km/Jahr)	
bis 180'000 km	CHF 2791

Betriebskosten

Bei 10'000 km/Jahr	0.79 CHF/km
Bei 15'000 km/Jahr	0.58 CHF/km
Bei 30'000 km/Jahr	0.38 CHF/km

Umweltaspekte

Normverbrauch: l/100km (1999/100/EG)	
	städtisch ausserstädtisch gesamt
Werk	4.4 3.2 3.6
TCS	4.9 3.7 4.1

Testverbrauch

5.3 l/100 km

CO₂-Ausstoss

Werksangabe	92 g/km
TCS-Messung	105 g/km
CH-Durchschnitt	148 g/km
Energieetikette	A

Übersicht

Einparken	vorne	1.25 m
	hinten	3.90 m
Sicht	vorne	3.52 m
	hinten	7.46 m

TCS BEWERTUNG

Fahrzeugausstattung	★★★★☆
Sicherheitsausstattung	★★★★☆
Servicekosten	★★★★★
Innengeräusche	★★★★☆
Übersicht	★★★★☆

Bremsweg	★★★★★
Normverbrauch Werk	★★★★★
Normverbrauch Test	★★★★☆
Testverbrauch	★★★☆☆

VERGLEICHSTABELLE

	MINI	AUDI	ALFA ROMEO	CITROËN
	CooperD 1.5 Diesel	A1 1.6TDI Attraction	Mito 1.6 JTD Distinctive	DS3 1.6 16V Hdi Sport Chic
Preis (CHF)	27900	27300	27000	27590
Hubraum (cm ³)	1496	1598	1598	1560
Leistung (kW/PS)	85/116	77/105	88/120	88/120
Drehmoment (Nm/Umin)	270/1750	250/1500	280/1500	285/1750
Gesamtverbrauch 1999/100/EG (l/100km)	4.1 A(2)	3.8(1) A(2)	4.4 A(2)	3.6 A(2)
Innenlärm bei 120 km/h (dBA)	69	k.a.	72(5)	71(6)
Betriebskosten(CHF/km) (3)	0.58	0.58	—	—
Bewertung Servicekosten (4)	★★★★★	★★★★★	k.a.	k.a.
Test Touring (Nummer/Jahr)	7/2014	—	2/2009	7/2010

(1) Wert laut Importeur

(2) Energieeffizienz laut Importeur

(3) Bei 15'000 km/Jahr

(4) Gesamtkosten auf 180'000 km bei jährlich 15'000 km

(5) Alfa Romeo Mito 1.4TP

(6) Citroën C3 II 1.6 VTI Exclusive